

# PRODUKT-INFORMATION

## Profi-Blockbandsäge mit Elektro- oder Benzinmotor

Die LUMAG Profi-Blockbandsäge ist mit einem kraftvollen Elektromotor bzw. Benzinmotor ausgestattet. Die Maschine ist durch den ruhigen Lauf der Antriebsräder ideal geeignet für präzises Sägen von weichen, harten und trockenen Hölzern. Die robuste und schwingungsfreie Stahlkonstruktion sorgt für ein perfektes Schnittergebnis, selbst bei großen und schweren Werkstücken. Die BSW-76E bzw. BSW-76GL wird mit einer 3,96 m Sektion geliefert und ist beliebig erweiterbar.

- einfache Bedienung
- für Stämme bis max. 760 mm Stärke
- manueller Vorschub
- die max. Schnittlänge ist abhängig von den Verlängerungssektionen
- Schnittlänge in der Grundversion, max. 3,1 Meter
- Motorische Höheneinstellung mit elektr. Höhenanzeige
- Kühlmittleinrichtung mit 12 Liter Behälter und Dosierhahn
- 1 x Sägeband inklusive

Technische Daten	BSW-76E	BSW-76GL
Antrieb / Motorleistung	7,5 kW 3/PE AC 400V ~50Hz, 16 A IP 54	4-Takt-OHV-Benzinmotor G420F 9,0 kW bei 3.600 1/min, 420 cm³ E-Start 12V, 35Ah
Max. Stammdurchmesser	760 mm	760 mm
Max. Brettbreite	760 mm	760 mm
Max. Hub des Sägebands	620 mm	620 mm
Min. Höhe des Sägebands über den Tisch	50 mm	50 mm
Max. Schnitttiefe	180 mm	180 mm
Max. Schnittlänge der Grundversion	3,1 m	3,1 m
Max. Schnittlänge	unbegrenzt	unbegrenzt
Min. Schnittlänge	990 mm	990 mm
Vorschub der Sägeeinheit	manuell	manuell
Schnitt Höheneinstellung	elektrisch	elektrisch
Durchmesser der Bandräder	Ø 474 mm	Ø 474 mm
Breite der Bandräder	24 mm	24 mm
Abmessungen des Sägebandes	4026 x 32 x 1,1 mm	4026 x 32 x 1,1 mm
Geschwindigkeit des Sägebandes	15 m/s	19 m/s
Schnittfuge (Verschnitt)	1,4 – 2,2 mm	1,4 – 2,2 mm
Kühlmittelbehälter	12 Liter	12 Liter
Abmessungen der Grundversion (LxBxH)	4470 x 2035 x 1720 (2290) mm	4110 x 1990 x 1720 (2290) mm
Gewicht (nto/bto)	433 / 488 kg	423 / 478 kg
Verpackungsmaß (LxBxH)	2260 x 730 x 885 mm	2260 x 730 x 885 mm
EAN	40 47424 00806 5	40 47424 00804 1

Zubehör (OPTIONAL)  
für BSW-76E bzw. BSW-76GL

Verlängerungssektion 5BSWR200  
L/1,98 x B/0,94 m  
61,50 kg  
EAN: 40 47424 00810 2

Ersatzsägeband 5BSWSB2  
L/4026 x B/32 x Stärke 1,1 mm  
22 mm Zahnabstand  
EAN: 40 47424 07159 5

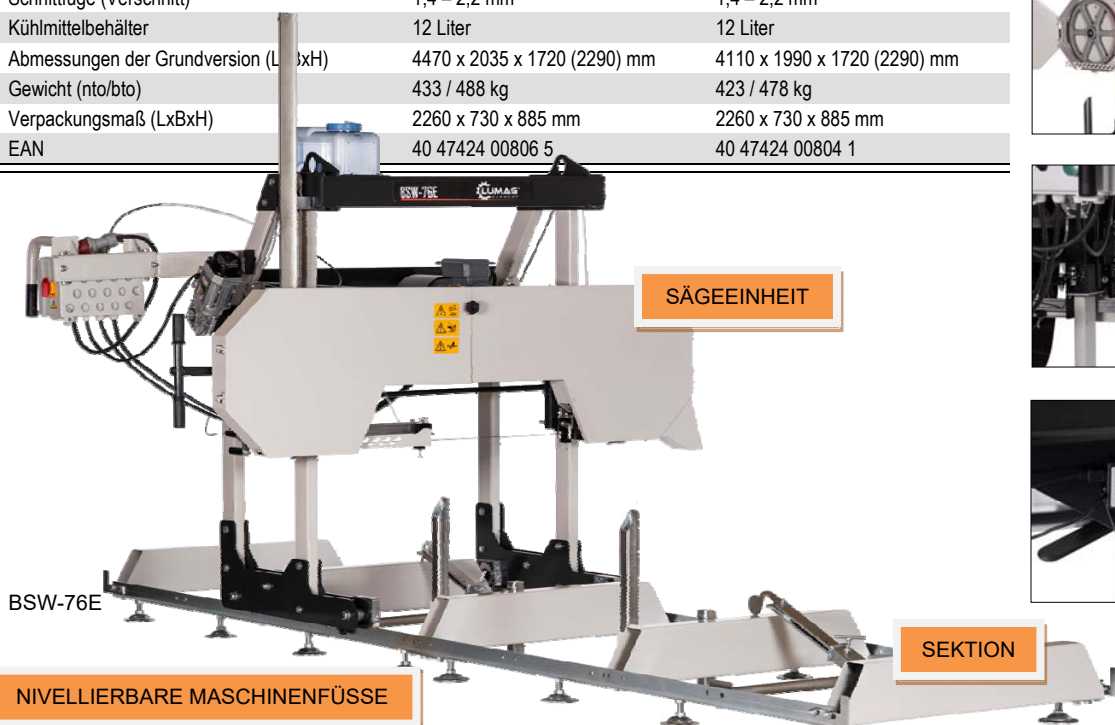

## Baumaße

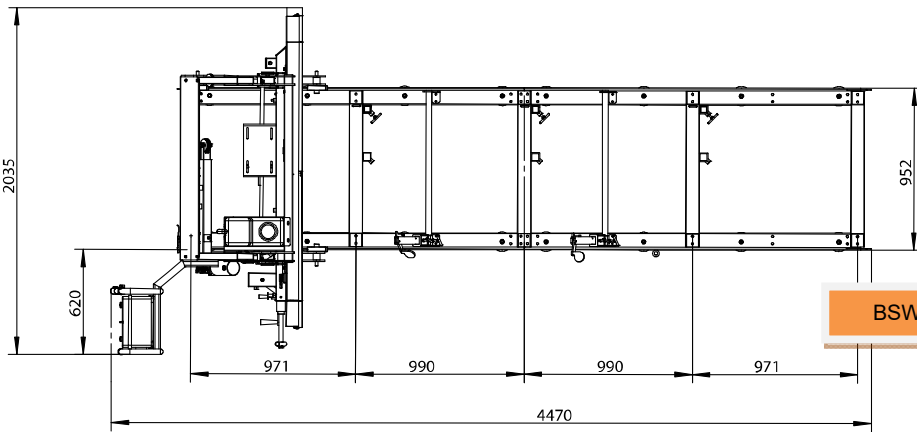
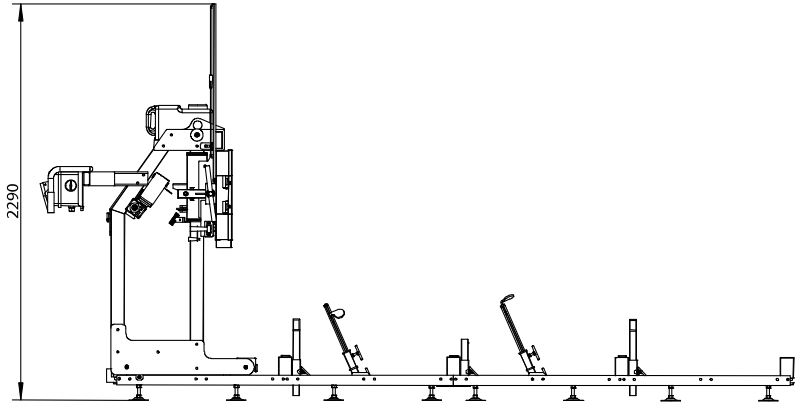

BSW-76E

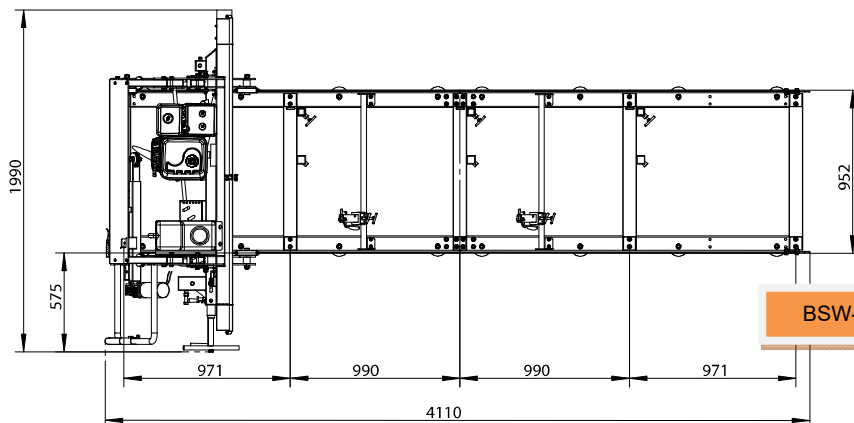
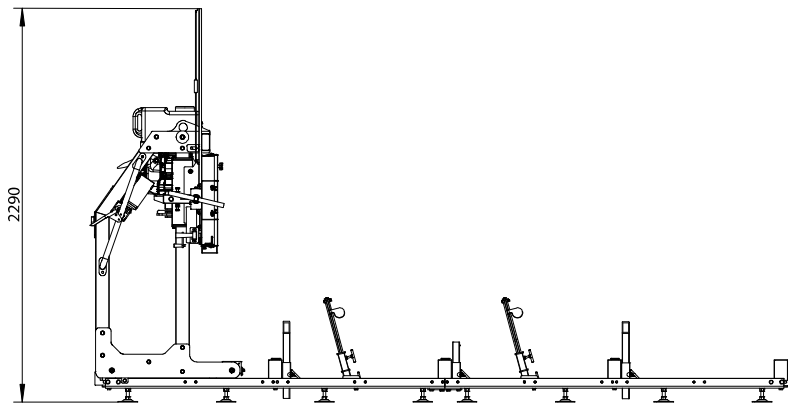

BSW-76GL