

# SSA-500Z

## Säge-Spaltmaschine mit Zapfwellenantrieb

### PRODUKT-INFORMATION

#### Technische Daten

#### SSA-500Z

Antrieb	Zapfwelle	
Leistungsbedarf Traktor	ca. 20 PS	
Zapfwelldrehzahl max.	750 1/min	
Hydraulikmotor		
- Kettensäge	max. 4.500 1/min	
- Förderband	max. 284 1/min b.110 bar, 285Nm	
Kettensäge	hydraulisch	
Kette (OREGON)	Treibglieder: 77 / Teilung: 0.375 /	
	Stärke: 1,6mm	
Schwert	63 cm	
Spalllänge max.	cm 55	
Holzdurchmesser min./max.	cm 10 - 50	
Arbeitsgeschwindigkeit	cm/s 5	
Rücklaufgeschwindigkeit	cm/s 4	
Spalkraft	t 15	
Förderband (L/B/H)	mm 3200 x 250 x 2200	
Fördergeschwindigkeit	m/s 0,5	
Gewicht inkl. Förderband	kg 610 (500kg + 110kg)	
VP Sägespaltmaschine	mm L/2100 x B/1000 x H/1200	
VP Förderband	mm L/1900 x B/450 x H/590	

#### Ausstattungsmerkmale:

Die Säge-Spaltmaschine SSA-500Z wird an die Dreipunktaufnahme des Traktors angebaut. Die Kraftübertragung erfolgt vom Schlepper durch eine Gelenkwelle.

- Verarbeitung von Stammhölzern durch Sägen und Spalten in einem Durchgang
- Die Kettensäge ist mit einer Sägekette der Marke OREGON ausgestattet
- Zweihand-Sicherheitsbedienung
- Es können 4-6 m<sup>3</sup> Holz pro Stunde verarbeitet werden
- Automatischer Abtransport des Materials mit Gutförderer

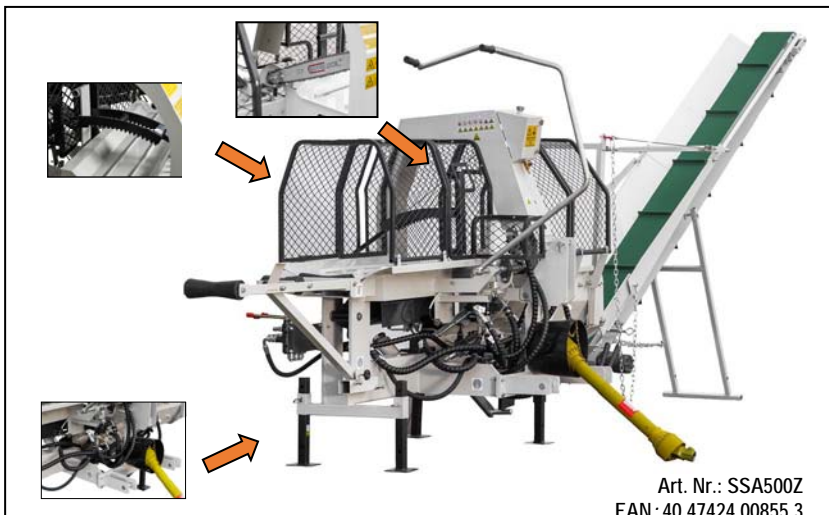
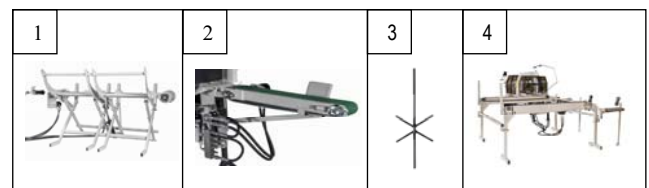

#### Zubehör (optional):

1. Stammheber, hydraulisch  
(Art. Nr. 5SSA400SH, EAN: 40 47424 00847 8)
2. Zuförderband, hydraulisch  
(Art. Nr. 5SSAZFB1, EAN: 40 47424 00752 5)
3. Spaltkreuz, 6-fach  
(Art. Nr. 5SSA500SK, EAN: 40 47424 00859 1)
4. Stammzuführer  
(Art. Nr. 5SSASZ, EAN: 40 47424 00728 0)

#### **JETZT:**

**Inkl. Steuerventil-Set +  
PARKER Pumpe & Hydraulikmotor!**